

INSTALLATION / INSTALLATION

ÉTAPES / STEPS

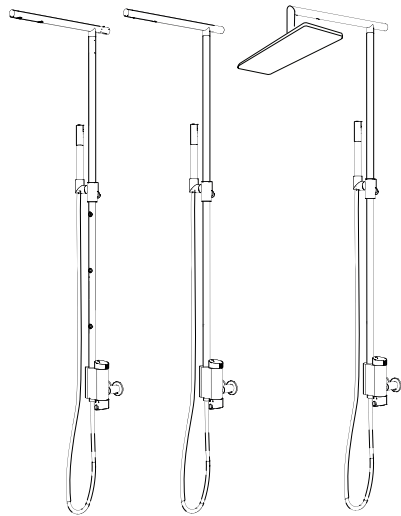

RCZ66LT

RCZ66TA

RCZ66IR

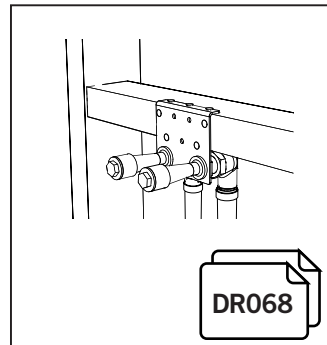

01
FR-Installez les raccords selon les instructions fournies dans la boîte de ceux-ci

EN-Install the fittings as per instructions provided with the rough box.

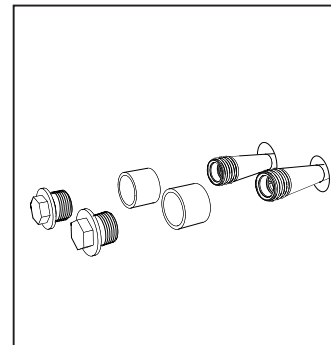

02
FR-Enlevez les bouchons et les protecteurs de joints toriques.

EN-Remove the caps and the o-ring protective sleeves.

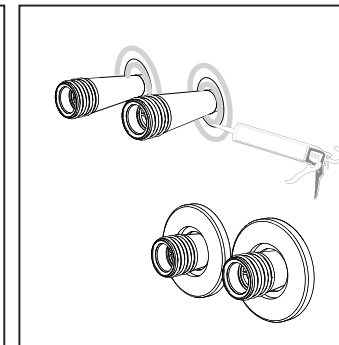

03
FR-Appliquez du silicone pour étancher le trou de passage du raccord et positionnez les brides murales.

EN-Apply silicone to seal the hole of the fittings and position the wall flanges.

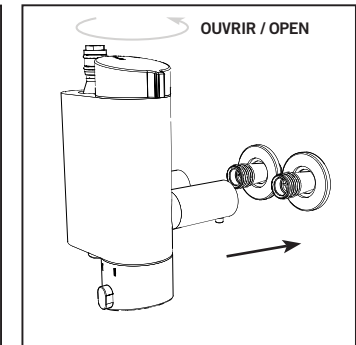

04
FR-Assurez-vous que la poignée du dessus soit ouverte. Attention retirer les 2 vis allen sous les raccords de la valve avant l'installation. Insérez la valve sur les raccords délicatement en glissant bien sur les joints toriques.

EN-Make sure the top handle is in open position. Attention remove the 2 allen screws under the valve connections before installation. Insert the valve on the fittings gently by sliding on the O-rings.

PIÈCES / PARTS

Liste complète des pièces pour l'assemblage de votre valve thermostatique.
Complete parts list for installing your thermostatic valve.

LISTE DES PIÈCES / PARTS LIST

- 01 Robinet de douche / Shower mixer
- 02 Pièces de branchement / Rough parts
- 03 Douchette / Handshower
- 04 Crochet coulissant / Slider
- 05 Barre verticale avec ou sans mists / Vertical bar with or without mists
- 06 Tuyau flexible / Flexible hose
- 07 Barre horizontale avec ou sans mists / Horizontal bar with or without mists
- 08 Tête pluie / Showerhead (RCZ66IR)

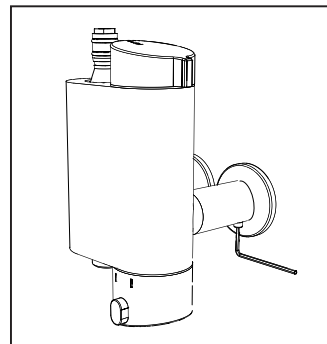
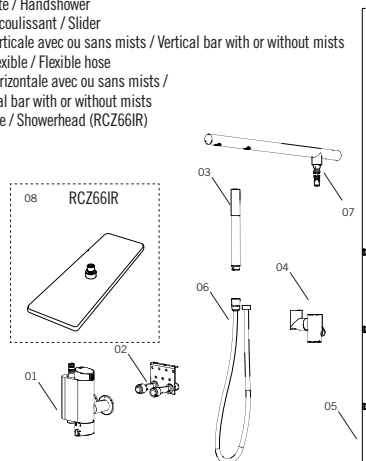

05
FR-Serrez les vis allen sous les 2 raccords en prenant soin de bien aligner les brides murales puis refermez.

EN-Aligning the wall flanges and tighten the allen screws under both fittings.

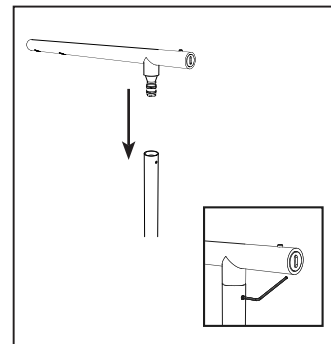

06
FR-Assemblez les barres verticales et horizontales.

EN-Assemble horizontal and vertical bars.

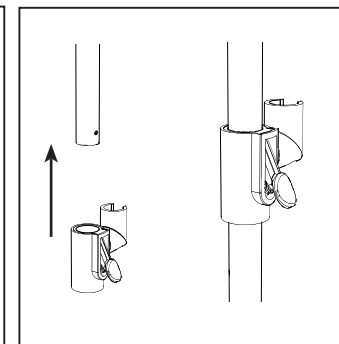

07
FR-Glissez le crochet coulissant sur la barre verticale.

EN-Slide the sliding hook onto the vertical bar.

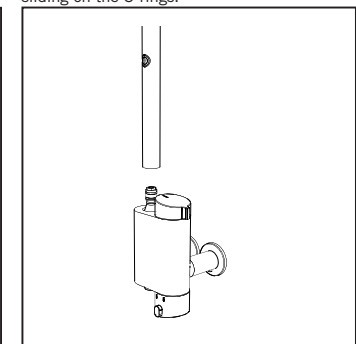

08
FR-Positionnez la barre verticale sur la barre verticale sur la valve sans la serrer.

EN-Position the vertical bar on the valve without tightening it.

ÉTAPES (suite) / STEPS (continued)

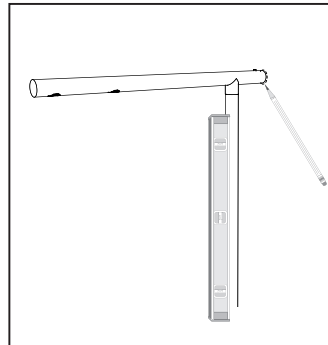

09
Marquez la position de la barre horizontale au mur en s'assurant que l'installation est à niveau dans toutes les directions.

Mark the horizontal bar position on the wall making sure the installation is levelled in all directions.

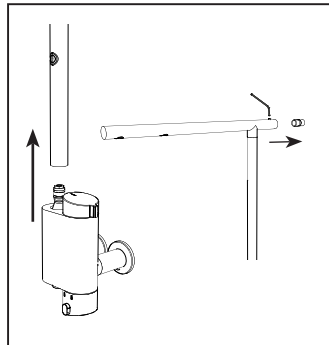

10
Retirez la barre de la valve et retirez la pièce de fixation murale de l'extrémité de la barre horizontale.

Remove the bar from the valve and remove the wall mounting bracket from the end of the horizontal bar.

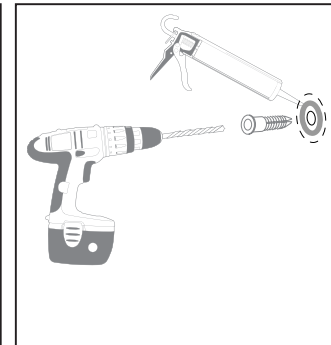

11
Percez un trou au centre de la marque, insérez un ancrage mural et appliquez du silicone autour du trou.

Drill a hole in the center of the mark, insert a wall anchor and apply silicone around the hole.

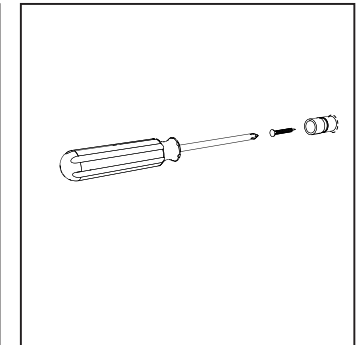

12
Fixez la pièce de fixation murale à l'aide d'une vis.

Secure the wall mounting bracket with a screw.

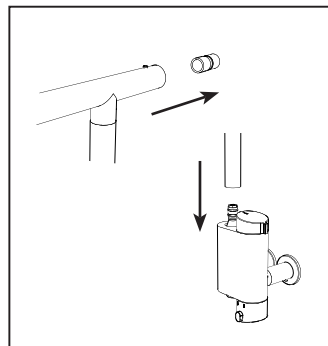

13
Remplacez la barre sur la valve et sur la pièce de fixation murale.

Replace the bar on the valve and the wall bracket.

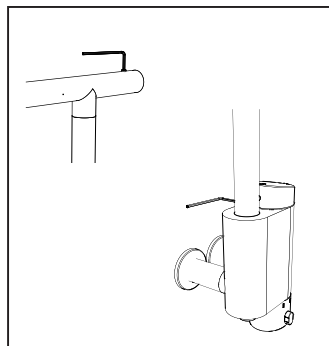

14
Serrez les vis allen à la tête et prêt de la valve.

Tighten the allen screws at the end of the horizontal bar and below the valve.

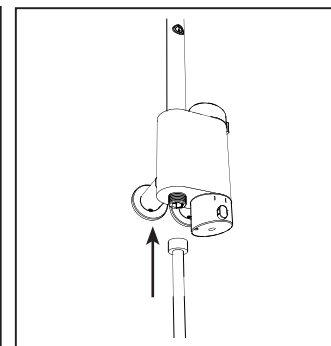

15
Vissez le flexible de douchette sous la valve.

Assemble the flexible handshower hose under the valve.

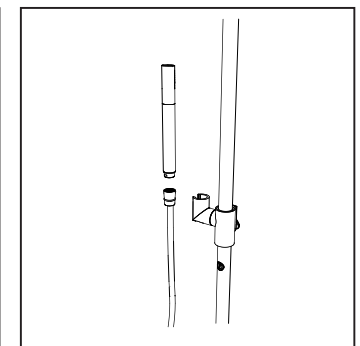

16
Assemblez la douchette à l'autre extrémité du flexible et installez la douchette dans le crochet.

Assemble the handshower at the other end of the hose and install the hand shower in the hook.

RCZ66IR
FR-INSTALLATION DE LA TÊTE DE
DOUCHE /
EN- SHOWER HEAD INSTALLATION

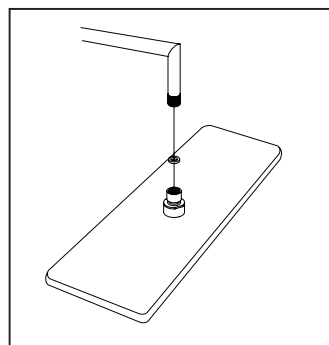

01

FR-Vissez la tête de douche au bout de la barre en insérant la rondelle de caoutchouc.

EN-Screw the shower head at the end of the bar inserting the rubber washer in place.

FR-BOUTON DE TEMPÉRATURE /
EN-TEMPERATURE PUSH-BUTTON

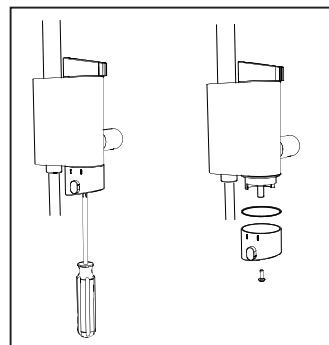
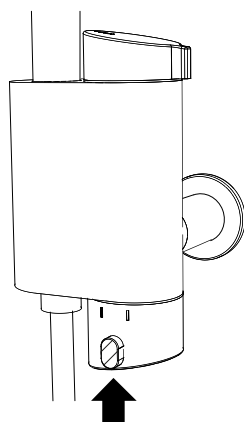

01

FR-Si vous désirez changer le bouton-poussoir, dévissez la poignée de température.

EN-If you wish to replace the push-button start by unscrew the temperature handle.

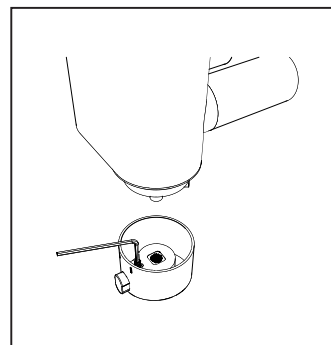

02

FR-Dévissez la vis de retenue du bouton.

EN-Unscrew the button retaining screw.

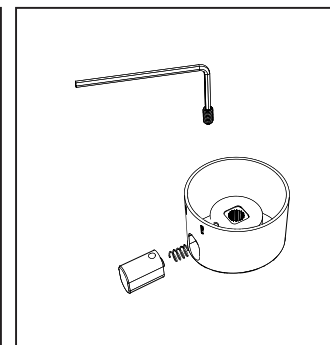

03

FR-Démontez le bouton et remplacez-le par le second.

EN-Disassemble the button and replace it with the second one.

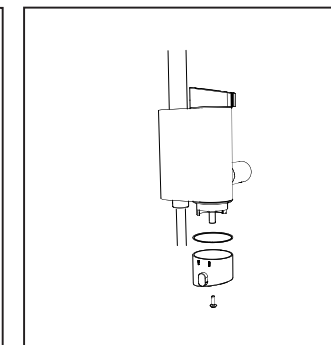

04

FR-Réassemblez la poignée à la valve

EN-Reassemble the handle to the valve

**RCZ66LT
AJUSTEMENT DES JETS
BRUMISATEURS ET ENTRETIEN /
MIST NOZZLE ADJUSTMENT AND
MAINTENANCE**

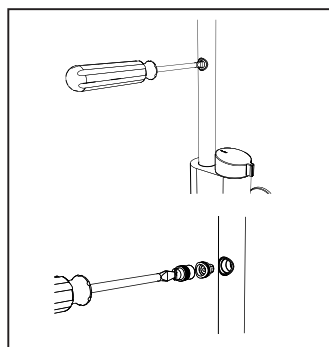
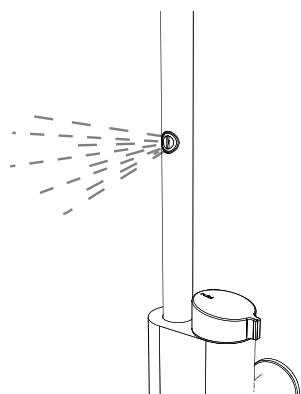

01
FR-Dévissez la buse de la barre à l'aide d'un tourne-vis plat.

EN-Loosen the nozzle with a flat screwdriver.

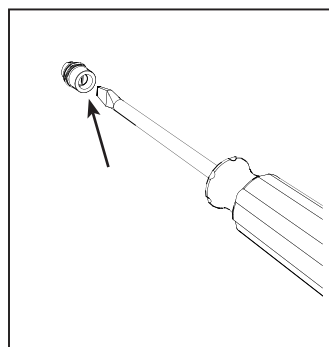

02
FR-Retournez la buse. Serrez ou déserrez la vis d'ajustement selon vos besoins.

EN-Behind the nozzle, tighten or loosen the adjusting screw.

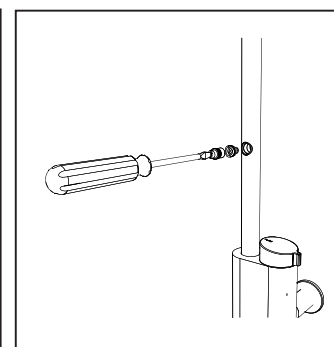

03
FR-Replacez les pièces et revissez la pastille
EN-Replace the parts and screw the nozzle
in place

ENTRETIEN / MAINTENANCE

FR - Pour nettoyer votre valve de douche, un savon doux, de l'eau chaude et un linge doux suffiront pour faire disparaître saletés, tâches et traces d'accumulation de savon. Rincez après le nettoyage et asséchez avec un linge doux et sec pour retrouver le lustre original de votre tête pluie.
La garantie sera nulle et non avenue dans les cas d'utilisation de produits nettoyants inadaptés (particulièrement ceux contenant des agents abrasifs, cires, alcools, ammoniacaux, javellisants, acides, des solvants ou autres produits chimiques corrosifs), qu'ils soient utilisés par l'acheteur ou par un tiers pour l'acheteur/propriétaire.

EN - A mild detergent, warm water and a soft cloth will remove normal dirt and soap accumulations on your shower faucet. Rinse thoroughly after cleaning and wipe with a soft dry cloth to restore original luster of your shower head.
The warranty will be void in case of use of unsuitable cleaning products (especially those containing abrasive cleansers, waxes, alcohols, ammoniated, bleach, acids, solvents or other harsh chemicals), whether they are used by the purchaser or a third party for the buyer/owner.